



*“¿Me sigues o no me sigues?”*  
*Siete principios prácticos de la*  
*comunicación efectiva*

**Héctor Aponte Alequín, Ph.D.**

Universidad de Puerto Rico Recinto de Río Piedras

31 de enero de 2020

# Estructura de la presentación

1. Estímulo
2. Contexto
3. Objetivos
4. Fuentes
5. Una pizca de teoría
6. Siete principios prácticos de la comunicación efectiva
7. Repaso
8. Reacción al texto estímulo
9. Revisión de los objetivos
10. Preguntas y comentarios



# Estímulo

*La impetuosa película que nos hace vivir el amor está combinada de melodías. Algunas de ellas marcan relaciones o etapas y se convierten en clásicos que sobrepasan generaciones. Raúl Di Blasio lo sabe y ya tiene un puñado de canciones preseleccionadas que hará vibrar al público el próximo sábado 4 de febrero de 2017, en su maravilloso concierto “Un amor de película”.*

## Descripción general del ciclo:

A base de la lingüística aplicada a la comunicación efectiva, los participantes conocerán reglas y se familiarizarán con la terminología de la enseñanza de la redacción en español. Asimismo, detectarán y corregirán errores comunes en oraciones y párrafos.

## Descripción general del ciclo:

¿Qué ciclo?

A base de la lingüística aplicada a la comunicación efectiva, los participantes conocerán reglas y se familiarizarán con la terminología de la enseñanza de la redacción en español. Asimismo, detectarán y corregirán errores comunes en oraciones y párrafos.



## Ciclo de capacitación en

# Comunicación Efectiva Escrita en Español

Salón Multiusos Biblioteca de la Facultad  
de Administración de Empresas  
9:00 am - 12:00 m

Primer Semestre 2019-2020

### Agosto

**30** “¿Me sigues o no me sigues?”  
Siete principios prácticos de la comunicación efectiva

### Septiembre

**13** 10 “filtraciones” de la oralidad en la redacción no  
literaria y cómo combatirlas

**20** “Eso no fue lo que me enseñaron”:  
Cinco mitos de puntuación y cómo combatirlos

### Octubre

**18** “¿En mayúscula o minúscula?”  
Cinco mitos de ortografía y cómo combatirlos

### Noviembre

**1** La oración completa:  
Técnicas de lingüística aplicada

**15** Conciso, preciso y sencillo:  
Técnicas del periodismo al servicio del texto académico

**22** Que quede clara:  
Ambigüedad sintáctica y cómo combatirla

### Diciembre

**6** “¿A qué te refieres?”  
Técnicas de cohesión para textos autosuficientes

**13** Evaluación de la comunicación efectiva escrita:  
corrección de textos y calibración de rúbricas

#### Recurso:

**Héctor Aponte Alequín**  
Escuela de Comunicación



#### Descripción general del ciclo:

A base de la lingüística aplicada a la comunicación efectiva, los participantes conocerán reglas y se familiarizarán con la terminología de la enseñanza de la redacción en español. Asimismo, detectarán y corregirán errores comunes en oraciones y párrafos.



Centro para la Excelencia Académica  
(787) 764-0000 ext. 83236, 83240, 83243, 83240,  
cea.uprrp.edu - cea.upr@upr.edu facebook.com/cea.upr - twitter: @CEA\_UPR  
YouTube: Centro para la Excelencia Académica

Deberá registrar su participación hasta dos días previo a la actividad  
a través de [cea.uprrp.edu](http://cea.uprrp.edu) en la sección actividades/registro.

Sujeto a disponibilidad de espacio.

# Objetivos de este taller

1. Los participantes definirán siete principios prácticos de la comunicación efectiva.
2. Identificarán técnicas para aplicar al menos tres (3) de los principios.
3. Confirmarán la importancia del lenguaje en la transmisión de información.

# Fuentes

Aguado, J. M. (2004). *Introducción a las teorías de la información y la comunicación*. Murcia, España: Universidad de Murcia.

Ballenato, G. (2013). *Comunicación eficaz: Teoría y práctica de la comunicación humana*. Salamanca, España: Pirámide.

Grillo, M. C. (2004). *Los textos informativos*. Buenos Aires, Argentina: La Crujía.

López, I. (2016). *Jugando a la rayuela: La producción de textos escritos*. San Juan, Puerto Rico: Tiempo Nuevo.



# Una pizca de teoría

- Modelo General de la Comunicación- Escuela informacional
- Modelo General de la Comunicación Adaptado
- Principio de Persuasión

# Una pizca de teoría



*En atención a los objetivos  
y el tiempo del taller, haré  
un ejercicio reduccionista.*

# Modelo General de la Comunicación

.- El esquema básico de la comunicación que completa el modelo elemental E-M-R, de acuerdo con la teoría de Shannon y Weaver, es:



Figura 1

Aguado (2004), p. 28

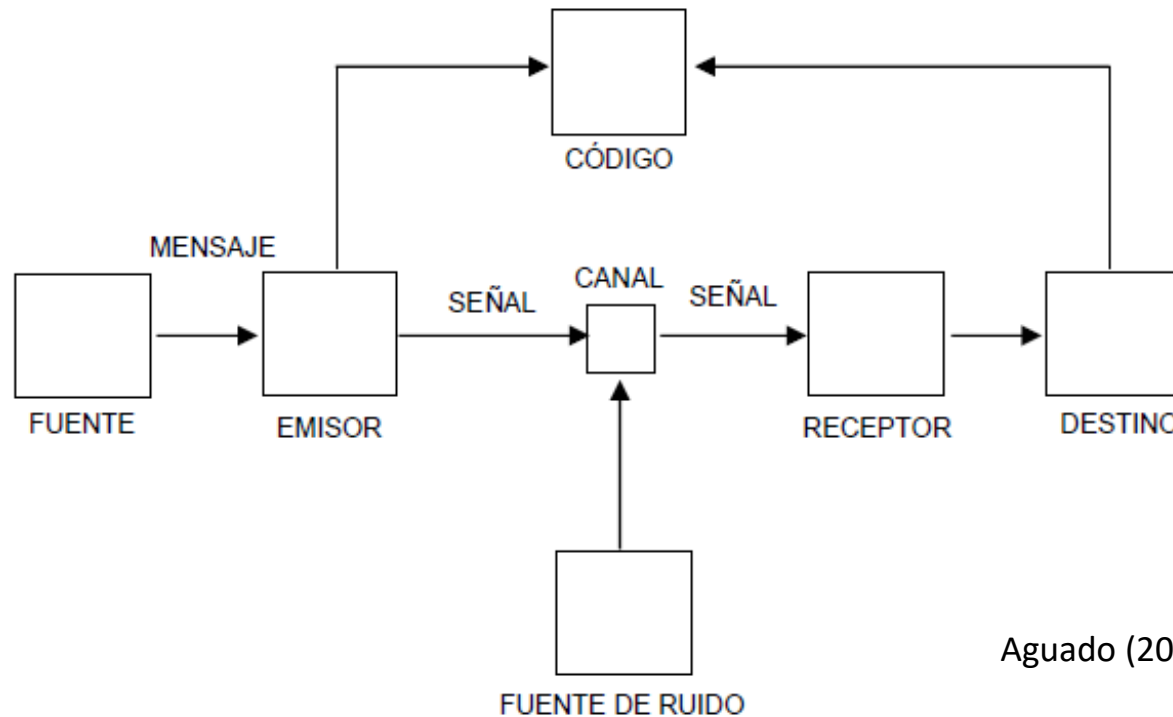
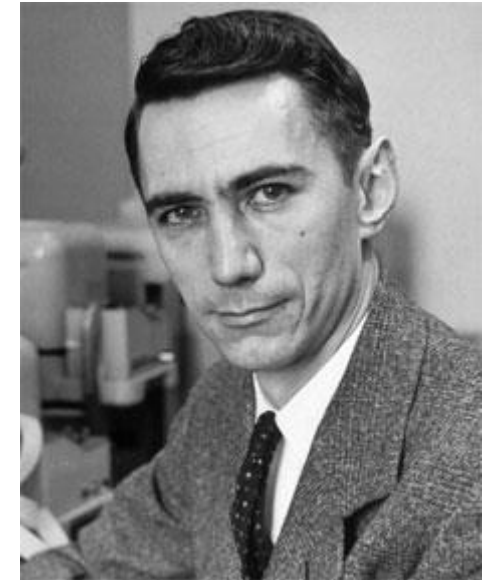

Claude Shannon  
Tomada de *History of Computer Sciences Web*

# Modelo de Lasswell

Aguado (2004), p. 201

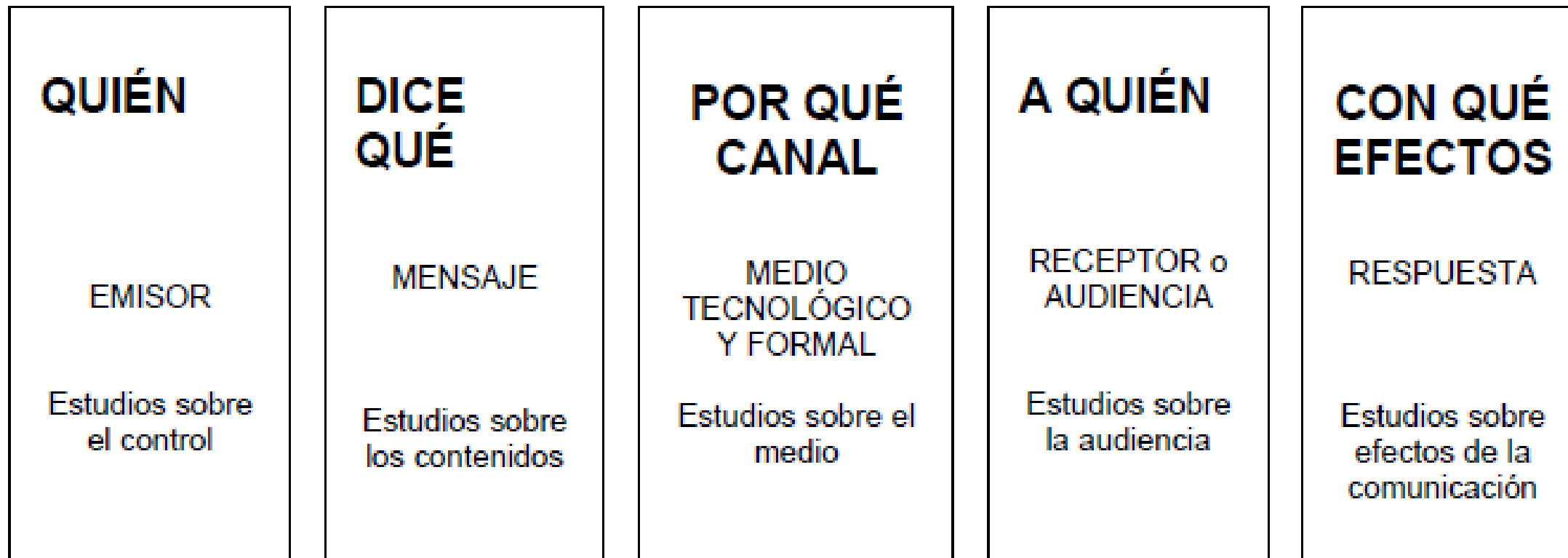

# Principio de Persuasión

Base aristotélica:

- retórica
- emoción / estética
- *Ars Rhetorica* (siglo IV a. de C.)

Base platónica:

- lógica
- argumentación / demostración
- *Crátilo* (360 a. de C.)

**Todo texto educativo o mediático es persuasivo** en tanto tiene que convencer al receptor de que no lo abandone.

- Cultivo de la disposición
- Sociedad capitalista



Teun Van Dijk  
Tomada de  
Facebook con  
autorización

# En el próximo taller...



María del Carmen Grillo  
*Tomada de Facebook con autorización*

## María del Carmen Grillo

- Lingüista
- Filóloga
- Periodista

Investigó los rasgos de la oralidad que constituyen **ruido** en la transmisión de mensajes escritos.



# Siete principios prácticos de la comunicación efectiva

- ✓ Nos detendremos más en los primeros cuatro.
  - ✓ Abordaremos con celeridad los otros tres.
- ✓ Todos se desarrollarán en cada uno de los talleres.

# Siete principios prácticos de la comunicación efectiva

→autoedición +control

- ✓ Nos detendremos más en los primeros cuatro.
- ✓ Abordaremos con celeridad los otros tres. →producción -control
- ✓ Todos se desarrollarán en cada uno de los talleres.



# 1. Concisión –Uso mínimo de palabras

- Eliminación de redundancias

<del>Resultado-final</del>	<del>Expertos-cualificados</del>
<del>Destrucción-completa</del>	<del>Totalmente-rodados</del>
<del>Salió afuera</del>	<del>Reunión colectiva</del>
<del>Amigo personal</del>	<del>Nuevo descubrimiento</del>
<del>Importaciones foráneas</del>	<del>Pequeño de tamaño</del>
<del>Multitud de gente</del>	<del>Hábito personal</del>

# 1. Concisión

- Eliminación de circunloquios
- Eliminación de repeticiones

Evitar:	Preferir:
Llevaron a cabo una reunión...	Se reunieron.
Fue el ganador de	Ganó.
Decidieron nombrar.	Nombraron.
Está desarrollando actualmente.	Desarrolla.
Hizo una denuncia.	Denunció.
Ha llegado al acuerdo.	Acordó.
Dio su aprobación.	Aprobó.
Tomó en consideración.	Consideró.

 **Departamento de Educación**  
Yesterday at 7:45 PM · 🌐

La Secretaría Asociada de Educación Especial da paso a esta **iniciativa** como parte de las **iniciativas** para fomentar la inclusión. Gracias a la Esc. Tomas Maso Rivera por la **iniciativa** y su entrega en la adopción.

 **ORE Bayamón**  
Yesterday at 7:01 PM · 🌐

Escuela Tomás Maso Rivera de Toa Alta orgullo de la ORE  
**#JuntosSomosOREBayamón**

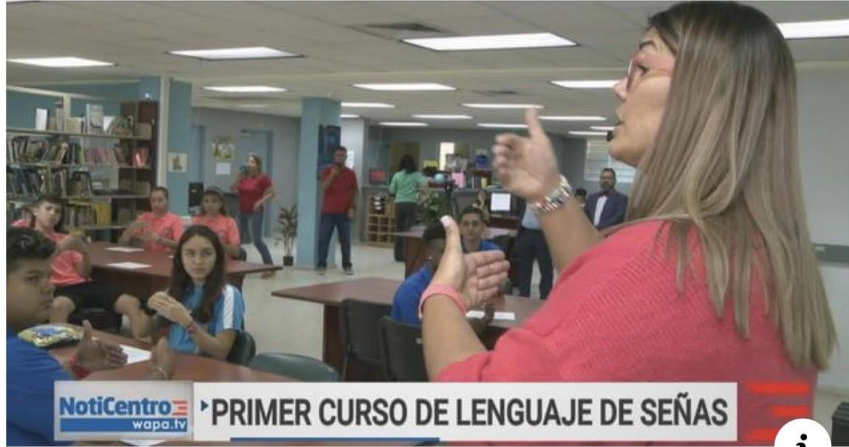

NotiCentro wapa.tv PRIMER CURSO DE LENGUAJE DE SEÑAS

WAPA.TV  
**Ofrecen primer curso de lenguaje de señas en escuelas**

# 1. Concisión –Uso mínimo de palabras

<b>Difuso</b>	<b>Directo</b>
En el momento actual	Ahora
Siguiendo la línea de	Como
Mantuvieron una reunión.	Se reunieron.
A considerable distancia	Lejos
Hizo su aparición.	Llegó.
Estampó su firma.	Firmó.

- Eliminación de circunloquios

# 1. Concisión

Con el fin de poder terminar el periodo del semestre, se hizo una extensión del tiempo lectivo de las clases hasta el 28 de julio.

Con el fin de poder terminar el periodo del semestre, se hizo una extensión del tiempo lectivo de las clases hasta el 28 de julio.

**– circunloquios y redundancias**

- a. Para terminar el semestre, se extendieron las clases hasta el 28 de julio.
- b. **Para terminar el semestre, se extendió el tiempo lectivo hasta el 28 de julio.**

## 2. Precisión

- Uso de las palabras por su significado exacto
- Empleo de lenguaje comprobable

General, relativo	Específico, informativo
un arma blanca	un picahielos
intensas lluvias	X pulgadas, centímetros de lluvia
cultivos	viñedos
enfermedad	cáncer
insectos	abejas
un viaje de placer	un crucero por...
Había una multitud.	Había 73 personas.
El auditorio era <b>enorme</b> .	El auditorio era <b>tan amplio como el Coliseo de Puerto Rico</b> .

- Eliminación de generalidades
- Eliminación de calificativos

## 2. Precisión

- ✓ Comenzar una nueva vida-
- ✓ **Poner su granito de arena**
- ✓ Ganar terreno-
- ✓ Dar en el blanco-
- ✓ Razones de peso
- ✓ **Poner el nombre de Puerto Rico en alto**
- ✓ Luchar a brazo partido
- ✓ Con su acostumbrada colaboración

- Eliminación de clichés

¿Inició?

¿Avanzar? ¿Lleva la delantera?

¿Acertar?

### 3. Claridad –Uso recto de los recursos oracionales

- Concordancia gramatical: persona, género, número
- Eliminación de ambigüedad estructural
- Atención al orden [sujeto-verbo-complementos]

### 3. Claridad –Uso recto de los recursos oracionales

- Concordancia gramatical: persona, género, número
- Eliminación de ambigüedad estructural
- ~~Atención al orden [sujeto verbo complementos]~~

→ Próximos talleres



### 3. Claridad –concordancia

\*¡Dile no a las drogas!

incorrecto

\*¡Dile no a las drogas!

¡Diles no a las drogas!

correcto

→A ellas diles no.  
(Tú estás en “di”; ellas, en “les”).

→Diles no.  
(Tú estás en “di”; ellas, en “les”).

**Ambigüedad** = posibilidad de más de una interpretación

**Sintaxis** = orden y combinación de las palabras en una oración

**Ambigüedad sintáctica** = más de una interpretación que se debe a un defecto en el orden y combinación de las palabras en una oración → **Consecuencia: falta de claridad**

23) Un hombre casi muere al chocar contra una palma  
**en estado de embriaguez.**

Interpretaciones:

A- El hombre estaba en estado de embriaguez.

B- La palma estaba en estado de embriaguez. **¡!... What?**

¿Cuál es más plausible? Obviamente, la A. Solución:

23) a) Un hombre casi muere al chocar, **en estado de embriaguez**, contra una palma.

23) Un hombre casi muere al chocar contra una palma **en estado de embriaguez**.

- a) Un hombre casi muere al chocar, **en estado de embriaguez**, contra una palma.
- b) Un hombre casi muere al chocar contra una palma que estaba **en estado de embriaguez**.

Esta es la **ambigüedad sintáctica**.

Decimos que 23) es una oración ambigua.

a) y b) son las posibles **desambiguaciones** de la oración.

## 4. Sencillez

–uso de palabras familiares

- Eliminación de jerga
- Eliminación de palabras rebuscadas

*El exrector del Recinto de Río Piedras de la Universidad de Puerto Rico Carlos Severino sostuvo que el informe falta a la verdad de los hechos en incontables instancias, y contiene evidentes juicios a priori tratando de probar una teoría conspirativa con génesis mediática.*

# 4. Sencillez

–uso de palabras familiares

¡Esta palabra **NO** contiene un error!  
**Se escribe así. Tampoco hacen falta comas.**  
 Ampliaremos este tema en el tercer y cuarto taller.

*El exrector del Recinto de Río Piedras de la Universidad de Puerto Rico Carlos Severino sostuvo que el informe falta a la verdad de los hechos en incontables instancias, y contiene **evidentes juicios a priori** tratando de probar una **teoría conspirativa con génesis mediática.***

Error de concisión

Error de precisión

## 4. Sencillez

–uso de palabras familiares

Además, esta oración es ambigua:  
¿quién trata de probar la “teoría conspirativa”?

*El exrector del Recinto de Río Piedras de la Universidad de Puerto Rico Carlos Severino sostuvo que el informe falta a la verdad de los hechos en incontables instancias, y contiene evidentes juicios a priori **tratando** de probar una teoría conspirativa con génesis mediática.*

## 4. Sencillez

–uso de palabras familiares

*El exrector del Recinto de Río Piedras de la Universidad de Puerto Rico Carlos Severino sostuvo que el informe falta a la verdad de los hechos en incontables instancias, y contiene **evidentes juicios a priori** tratando de probar una **teoría conspirativa con génesis mediática**.*



## 4. Sencillez

–uso de palabras familiares

*El exrector del Recinto de Río Piedras de la Universidad de Puerto Rico Carlos Severino sostuvo que el informe **miente, muestra prejuicio y se fundamenta en una conspiración que se formó en los medios.***

## 5. Estructura –segmentación en partes con funciones específicas

Los textos educativos deben considerar a su audiencia. Si malgastan el tiempo del lector, fracasarán. El fragmento presenta ese defecto porque carece de concisión. El autor acudió a circunloquios que retrasan la interpretación. La secuencia “se encuentran en un proceso de redacción” puede reducirse a “redactan”. Además, la oración carece de precisión al usar “varios”, una palabra vacía que se elimina sin restar información. Los escritos breves propician una lectura dinámica y aseguran el éxito del acto comunicativo.

Inicio → Desarrollo → Cierre / Propuesta → Justificación → Corroboración

## 6. Corrección –uso recto de recursos ortográficos y de puntuación

medio para demostrar el aprendizaje, mas no un fin en sí mismo.

Existe infinidad de estrategias para enseñar y evaluar a nuestros estudiantes, lo importante es que seamos creativos a la hora de desarrollar mecanismos para el avalúo. El avalúo es un "proceso planificado, participativo, continuo y sistemático para obtener, analizar e interpretar información que permite conocer el progreso de los estudiantes y la calidad de su ejecución" (Ponce, 2010, p.47). Se basa en criterios y estándares formulados sistemáticamente. Se realiza a través de múltiples y variadas técnicas e instrumentos.

## 6. Corrección –uso recto de recursos ortográficos y de puntuación



su proceso de implementación.

Canales (2009), indica que resulta fundamental utilizar un modelo estandarizado para realizar las evaluaciones en asistencia tecnológica. Por ejemplo, el Student Enviromental Task Tool (SETT), que consiste en unas preguntas guías, o el Matching Person Technology (MPT), que presenta unas listas de cotejo. Por su parte, Quintero (2011), considera que la alternativa del continuo de consideraciones permite tomar decisiones para que el estudiante tenga acceso a la tecnología, yendo de lo más concreto a lo más sofisticado, especialmente en adaptaciones de bajo costo. Al respecto, Torres (1999) señala que la evaluación debe ser hecha por un especialista certificado en asistencia tecnológica, quien debe ser el encargado de recoger el producto del consenso y trabajo de un grupo. como profesores universitarios del estudiante. consejeros en Rehabilitación



## 6. Corrección –uso recto de recursos ortográficos y de puntuación

El presocrático griego Heráclito, habló de la condición cambiante de la naturaleza y del hombre. Decía que: “Todo cambia”, “todo fluye” en el universo, aunque sus acciones puedan contener una cierta arbitrariedad, nunca una naturaleza estática. De modo que me sugiere un buen punto de partida para imaginar el significado de la transformación. En ese contexto

concreto. Igualmente se comentó sobre: la importancia del lenguaje que mejor pueda funcionar; objetivos del aprendizaje; el prontuario vs. sílabo; evitar las palabras rúbrica, avalúo, “*assessment*” más bien practicarlas; falta de especificidad en los instrumentos; desencuentro entre avalúo y evaluación; debates sobre la libertad de cátedra.

## 6. Corrección –uso recto de recursos ortográficos y de puntuación

Ortiz

vs.

Ortíz

## 6. Corrección –uso recto de recursos ortográficos y de puntuación

Ortiz



Ortíz



## 6. Corrección –uso recto de recursos ortográficos y de puntuación

El gobernador  
renunció.

vs.

El Gobernador  
renunció.



## 6. Corrección –uso recto de recursos ortográficos y de puntuación

El gobernador  
renunció.



vs.

El Gobernador  
renunció.



# 7. Ilustración

–representación concreta de los conceptos: ejemplificación

- Impreciso y no ilustrado:

*Los estudiantes de Información y Periodismo deben aprobar varios cursos de Redacción.*

- Preciso y no ilustrado:

*Los estudiantes de Información y Periodismo deben aprobar cinco cursos de Redacción.*

## 7. Ilustración

- Preciso e ilustrado:

*Los estudiantes de Información y Periodismo deben aprobar cinco cursos de Redacción, empezando con COPU 4137, Fundamentos de la Redacción para los Medios; e INFP 4148, Redacción para los Medios Convergentes.*

# Repaso- Completemos los puntos suspensivos:

1. Concisión –Uso mínimo de palabras / Técnica: [eliminación de...](#)
2. Precisión –[Empleo de...](#) / Técnica: eliminación de generalidades
3. Claridad –Recursos oracionales / Técnica: [eliminación de...](#)
4. Sencillez –Palabras familiares / Técnica: eliminación de jerga
5. Estructura –segmentación en [partes con...](#)
6. Corrección –uso recto de [recursos...](#) y de puntuación
7. Ilustración –ejemplificación

# Reacción

adjetivos  
calificativos

La **impetuosa** película que **nos** hace vivir el amor está combinada de melodías. Algunas de ellas marcan relaciones o etapas y se convierten en clásicos que sobrepasan generaciones. Raúl Di Blasio lo sabe, y ya tiene un puñado de canciones preseleccionadas que hará vibrar al público el próximo sábado, 4 de febrero de 2017, en su **maravilloso** concierto “Un amor de película”.

primera persona:  
“nosotros”

# Reacción

Falta de concisión: redundancia

Falta de claridad:  
¿qué dice aquí?

La **impetuosa** película que **nos** hace vivir el amor está combinada de melodías. Algunas de ellas marcan relaciones o etapas y se convierten en clásicos que sobrepasan generaciones. Raúl Di Blasio lo sabe, y ya tiene un puñado de canciones preseleccionadas que hará vibrar al público el próximo sábado, 4 de febrero de 2017, en su **maravilloso** concierto "Un amor de película".

Falta de precisión:  
¿cuántas?

Falta de precisión:  
clichés

# Reacción

- ¿Cómo reescribiríamos el párrafo?

*Consciente de que las películas de amor incluyen melodías inolvidables, Raúl Di Blasio preseleccionó clásicos románticos del cine para su concierto “Un amor de película”, que presentará el sábado 4 de febrero de 2017.*

Imagen tomada de DiBlasio.com, autorizada

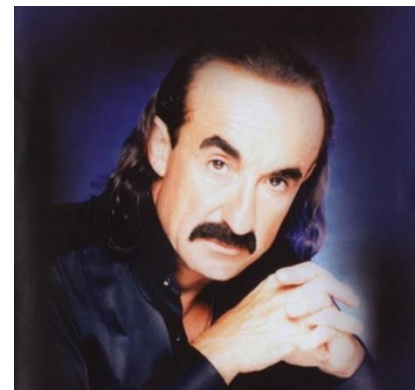

# Revisión de los objetivos del taller



1. Los participantes definirán siete principios prácticos de la comunicación efectiva.



2. Identificarán técnicas para aplicar al menos tres (3) de los principios.



3. Confirmarán la importancia del lenguaje en la transmisión de información.



Se atendieron los objetivos del taller.



No se atendieron los objetivos del taller.



**Se atendieron los objetivos del taller.**



# Preguntas, comentarios

[hector.aponte2@upr.edu](mailto:hector.aponte2@upr.edu)

